



OLDHAM-KUPPLUNG



ZIELSICHER ZUM PASSENDEN PRODUKT



Wir von Orbit Antriebstechnik kennen die Anforderungen des Marktes und wählen bei der Gestaltung des Angebotsprogramms aus dem Spektrum namhafter Partner die unter technischen und wirtschaftlichen Aspekten sinnvollsten Produkte.

Seit 1996 bieten wir auf Kundenbedürfnisse optimal abgestimmte Komponenten und Systeme im Bereich der mechanischen Antriebstechnik.

Als objektiver Dienstleister steht für uns nicht ein bestimmtes Produkt im Vordergrund, sondern die für eine bestimmte Applikation optimale Lösung. Aus unserem breiten Spektrum von Markenprodukten können Sie entweder schnell und einfach selbst das Passende wählen, oder nutzen Sie die Erfahrungen unserer Anwendungsberater in einem persönlichen Gespräch.

Gemeinsam mit Ihnen definieren wir, welche Kupplungen und Antriebskomponenten die größtmögliche Effizienz für Ihre Anforderungen bieten - kundenspezifische Antriebslösungen und Anpassungen mit eingeschlossen.

Technische Beschreibung

Die spielfreie Oldham-Kupplung besitzt einen dreiteiligen Aufbau aus jeweils 2 Aluminiumnaben und einer Übertragungsscheibe aus Acetal. Ihr Funktionsprinzip ermöglicht einen großzügigen parallelen Verlagerungsausgleich. Dieser geschieht verformungsfrei durch reine Verschiebebewegungen und folglich ohne ansteigende Lagerbelastungen.

Die Oldham-Kupplung ist bequem axial steckbar und ermöglicht innerhalb einer Baugröße die beliebige Kombination von Naben mit unterschiedlichsten Bohrungsdurch-

messern. Das Material der Übertragungsscheibe sorgt dafür, dass die Oldham-Kupplung eine elektrische Isolierungsfunktion bietet. Zudem ist es äußerst verschleißfest für eine anhaltend spielfreie Funktion über einen langen Lebenszyklus.

Für Anwendungen mit speziellen Umgebungsbedingungen stehen optional Edelstahlversionen (wahlweise mit Übertragungsscheibe aus PEEK) zur Verfügung.

Anwendungsbereiche

- Schrittmotoren
- Linearsysteme und Positioniereinheiten
- Pumpenantriebe u.v.m.

Lieferprogramm

- Außendurchmesserbereich von 12,7 bis 118 mm
- Bohrungsdurchmesser von 3 bis 60 mm
- Nenndrehmomentbereich von 0,68 bis 200 Nm
- Klemmnaben- und Stellschraubenausführung
- Kompaktversionen

- **MOCT-A** Klemmnabenausführung Aluminium
- **MOST-A** Stellschraubenausführung
- **ZOC-A** Kompakte Klemmnabenausführung
- **ZOS-A** Kompakte Stellschraubenausführung

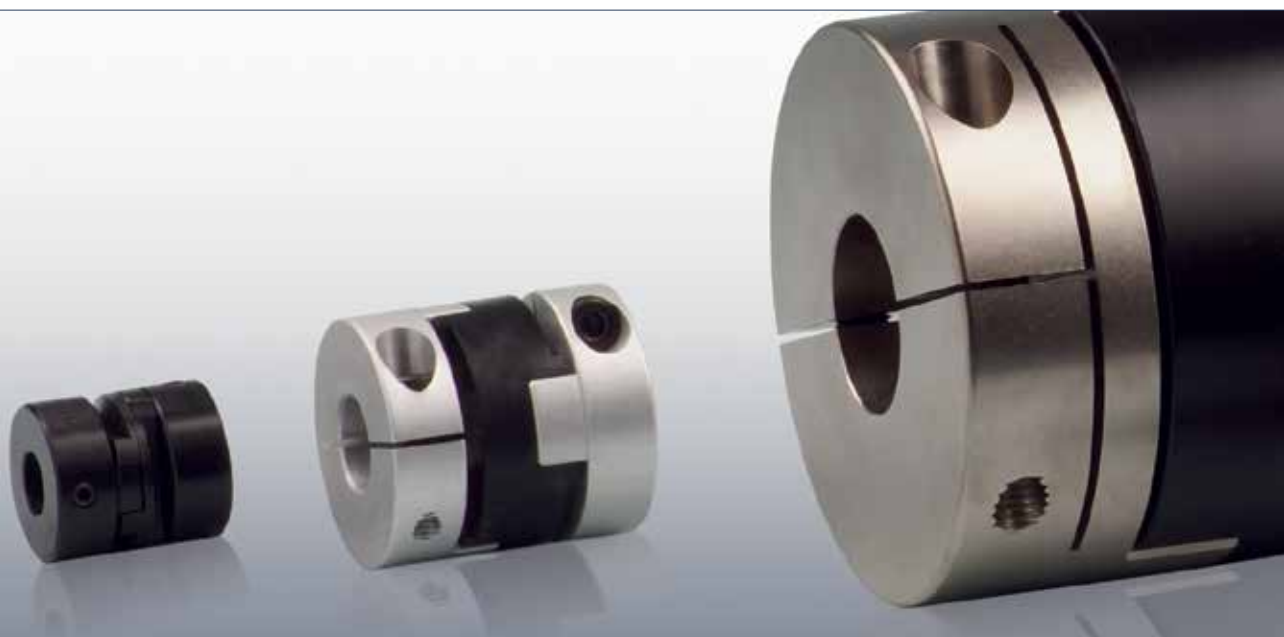

Funktionsprinzip

Die Oldham-Kupplung ist ideal für präzise getaktete Positionieraufgaben und für Schrittmotoranwendungen. Sie besteht aus jeweils zwei Aluminiumnaben und einer Übertragungsscheibe aus Acetal. Versionen mit Edelstahlnaben und Übertragungsscheiben aus PEEK sind optional verfügbar.

Dreiteiliger, steckbarer Aufbau

Dieser dreiteilige Aufbau ermöglicht eine bequeme Steckmontage auch bei schwer zugänglichen Einbauverhältnissen. Die Stärke der Oldham-Kupplung ist der Ausgleich radialer Verlagerungen. Dieser erfolgt durch reine Verschiebewegungen zwischen den Naben und der Übertragungsscheibe, auch Kreuzscheibe genannt. Hierzu sind die Naben spielfrei in die als Gleitlager fungierenden Nuten dieser Übertragungsscheibe eingepasst. Durch die guten Gleiteigenschaften des Werkstoffes der Übertragungsscheibe sind die radialen Rückstellkräfte und damit die Lagerbelastungen gering. Die Oldham-Kupplung ist darüber hinaus elektrisch isolierend, besitzt ein geringes Massenträgheitsmoment und baut sehr kompakt. Die Aluminiumnaben der Ausführung MOCT und MOST sind zusätzlich gewuchtet.

Kompaktversion für enge Einbauräume

Für noch knappere Einbauverhältnisse stehen die Kom-

paktversionen ZOC und ZOS im Lieferprogramm bereit. Deren Naben besitzen ein spezielles „micro rounding“ Design für eine zusätzlich gesteigerte angulare Verlagerungskapazität.

Version für spezielle Umgebungsbedingungen

Für spezielle Umgebungsbedingungen können die Oldham-Kupplungen mit Edelstahlnaben geliefert werden. Zur Auswahl der Übertragungsscheibe stehen die Materialien Acetal oder optional PEEK zur Verfügung. Letztgenannte ist aufgrund der nur minimalst ausgasenden Eigenschaften die Lösung für Vakuumanwendungen und für Anwendungen mit kritischen thermischen Bedingungen.

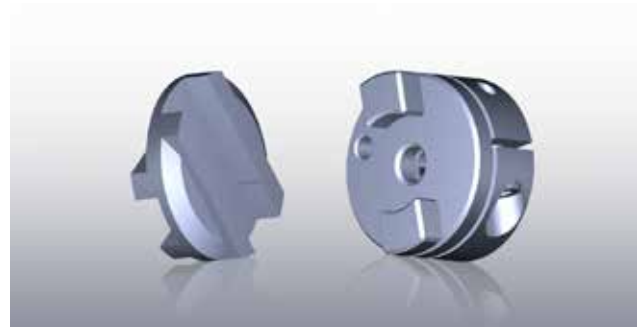

Kreuzscheibe und Nabe

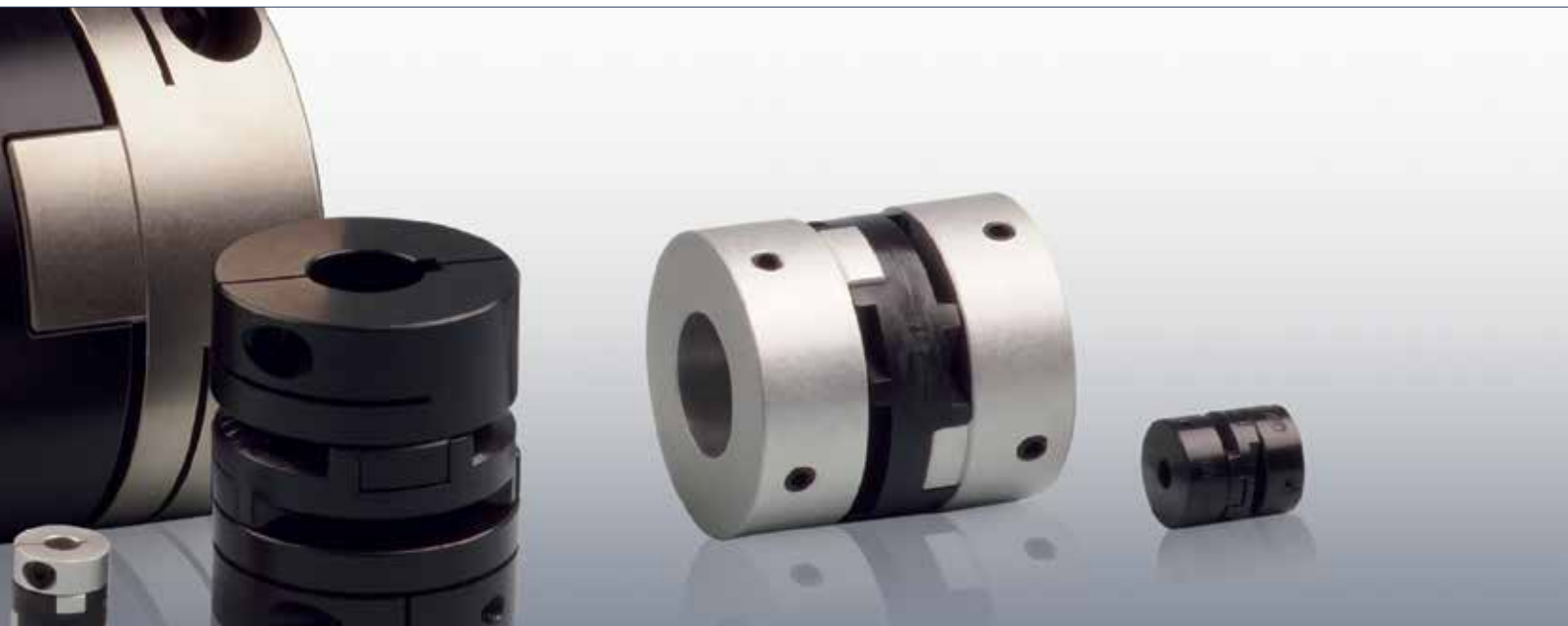

Oldham-Kupplung MOCT-A
Klemmnabenausführung

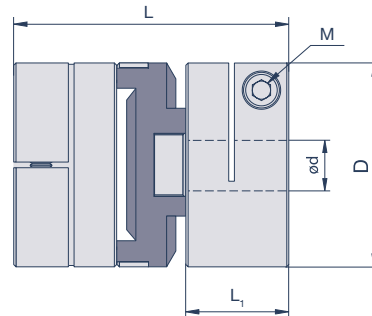

Spezifikationen

Modell	D mm	L mm	L ₁ mm	M	T _A Nm	max. rpm min ⁻¹	T _{KN} Nm	C _T Nm/rad	g	Verlagerungen			
										angular °	radial _{nom} mm	radial _{max} mm	axial mm
MOCT16-A	16	23,6	10,34	M2,6	1	4.500	1	65	10	0,5	0,2	1	0,1
MOCT19-A	19,1	25,4	9,7	M2,5	1,21	4.500	2,25	150	13	0,5	0,2	1,91	0,1
MOCT25-A	25,4	31,8	11,9	M3	1,7	4.500	4,75	200	31	0,5	0,2	2,54	0,1
MOCT33-A	33,3	47,6	15	M3	1,7	4.500	8	720	74	0,5	0,2	3,33	0,15
MOCT41-A	41,3	50,8	18	M4	3,5	4.500	14,75	850	142	0,5	0,25	4,13	0,15
MOCT51-A	50,8	59,7	20,8	M5	8	4.500	28,5	1.300	208	0,5	0,25	5,08	0,2
MOCT57-A	57,2	78,7	28,7	M6	13	4.500	42,5	2.150	361	0,5	0,25	5,72	0,2
MOCT70-A	73	81,5	28	M8	30	3.000	65	2.250	670	1	0,4	5	0,2
MOCT90-A	88	97	33,5	M10	50	2.800	105	2.500	1.240	1	0,5	7	0,4
MOCT120-A	118	138	40,5	M12	90	2.500	200	6.300	2.600	1	0,6	7	0,6

M= Schraubengröße, T_A= Schraubenanzugsmoment, T_{KN}= Kupplungs-nennmoment, C_T= Drehfedersteife, g= Masse
 radial_{nom}= Werte für Verlagerungen gelten bei einer Drehzahl von 3.000 min⁻¹. Die Werte gewährleisten die spielfreie Funktion über die gesamte Lebensdauer.
 radial_{max}= Max. zulässige Werte bei langsamer Drehzahl bzw. im Schritt- oder Taktbetrieb
 MOCT70, MOCT90, MOCT120 besitzen eine Übertragungsscheibe mit Durchgangsbohrung (Ø35,3; Ø40,5; Ø50,5)

Bohrungsdurchmesser

Modell	d (mm)																								
	3	4	5	6	8	10	12	14	15	16	18	19	20	22	24	25	28	30	32	35	40	45	50	60	
MOCT16-A	•	•	•	•																					
MOCT19-A		•	•	•	•																				
MOCT25-A				•	•	•	•																		
MOCT33-A					•	•	•	•	•	•															
MOCT41-A						•	•	•	•	•	•	•	•												
MOCT51-A							•	•	•	•	•	•	•	•	•	•									
MOCT57-A								•	•	•	•	•	•	•	•	•	•	•							
MOCT70-A									•	•	•	•	•	•	•	•	•	•	•	•	•	•	•	•	•
MOCT90-A										•	•	•	•	•	•	•	•	•	•	•	•	•	•	•	•
MOCT120-A																	•	•	•	•	•	•	•	•	•

Bestellbeispiel

Nabe MOCT16-3-A, Nabe MOCT16-5-A, Übertragungsscheibe OD16-AT (Werkstoff Acetal)
 Oldham-Kupplung Größe 16, Bohrungen 3, 5, wahlweise mit Nut nach DIN 6885/1

Oldham-Kupplung MOST-A

Stellschraubenausführung

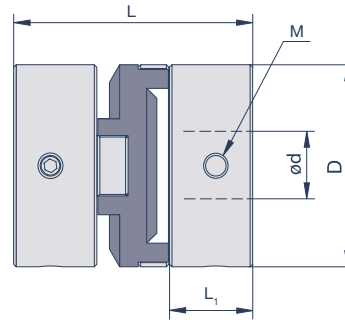

Spezifikationen

Modell	D mm	L mm	L ₁ mm	M	T _A Nm	max. rpm min ⁻¹	T _{KN} Nm	C _T Nm/rad	g	Verlagerungen			
										angular °	radial _{nenn} mm	radial _{max} mm	axial mm
MOST13-A	12,7	15,9	5,6	M3	0,8	4.500	0,68	89	6	0,5	0,1	1,27	0,05
MOST16-A	16	23,9	7,7	M3	0,8	4.500	1	65	9,3	0,5	0,2	1,6	0,1
MOST19-A	19,1	22,2	7,6	M3	0,8	4.500	2,25	150	13	0,5	0,2	1,91	0,1
MOST25-A	25,4	28,6	9,9	M4	2,3	4.500	4,75	200	31	0,5	0,2	2,54	0,1
MOST33-A	33,3	47,6	15	M4	2,3	4.500	8	720	74	0,5	0,2	3,33	0,15
MOST41-A	41,3	50,8	18	M5	4,6	4.500	14,75	850	142	0,5	0,25	4,13	0,15

M= Schraubengröße, T_A= Schraubenanzugsmoment, T_{KN}= Kupplungsnennmoment, C_T= Drehfedersteife, g= Masse
 radial_{nenn} = Werte für Verlagerungen gelten bei einer Drehzahl von 3.000 min⁻¹. Die Werte gewährleisten die spielfreie Funktion über die gesamte Lebensdauer.
 radial_{max} = Max. zulässige Werte bei langsamer Drehzahl bzw. im Schritt- oder Taktbetrieb

Bohrungsdurchmesser

Modell	d (mm)												
	3	4	5	6	8	10	12	14	15	16	18	19	20
MOST13-A	•	•	•	•									
MOST16-A	•	•	•	•									
MOST19-A		•	•	•	•								
MOST25-A				•	•	•	•						
MOST33-A					•	•	•	•	•	•			
MOST41-A						•	•	•	•	•	•	•	•

Bestellbeispiel

Nabe MOST19-6-A, Nabe MOCT19-8-A, Übertragungsscheibe OD19-AT (Werkstoff Acetal)

Oldham-Kupplung Größe 19, Bohrungen 6, 8, wahlweise mit Nut nach DIN 6885/1

Technische Daten

Oldham-Kupplung ZOC-A Kompakte Klemmnabenausführung

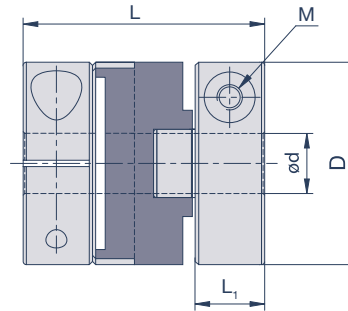

Spezifikationen

Modell	D mm	L mm	L ₁ mm	M	T _A Nm	max. rpm min ⁻¹	T _{KN} Nm	C _T Nm/rad	g g	Verlagerungen			
										angular °	radial _{nenn} mm	radial _{max} mm	axial mm
ZOC12-A	11,9	16,5	5	M2	0,5	4.500	0,9	55	3,5	1,5	0,2	1	0,05
ZOC16-A	16	21	6,1	M2,6	1	4.500	1	65	7,4	1,5	0,2	1	0,1
ZOC20-A	20	22	6,1	M2,6	1	4.500	1,5	120	12	1,5	0,2	1,5	0,1
ZOC25-A	25,5	27	7,4	M3	1,7	4.500	2,5	200	23	1,5	0,2	2	0,1
ZOC32-A	32	35	9,5	M4	3,5	4.500	7	620	44	1,5	0,2	2,5	0,15
ZOC43-A	43	47	14,7	M5	8	4.500	15	1.200	114	1,5	0,25	3	0,15
ZOC53-A	53	53,1	16,9	M5	8	4.500	25	1.400	197	1,5	0,25	3,2	0,2
ZOC57-A	57	57,6	18	M6	13	4.500	36	2.600	232	1,5	0,25	3,5	0,2
ZOC70-A	73	77	25	M8	30	3.000	65	4.800	547	1,5	0,4	3,5	0,2

M= Schraubengröße, T_A= Schraubenanzugsmoment, T_{KN}= Kupplungs-nennmoment, C_T= Drehfedersteife, g= Masse
 radial_{nenn} = Werte für Verlagerungen gelten bei einer Drehzahl von 3.000 min⁻¹. Die Werte gewährleisten die spielfreie Funktion über die gesamte Lebensdauer.
 radial_{max} = Max. zulässige Werte bei langsamer Drehzahl bzw. im Schritt- oder Taktbetrieb

Bohrungsdurchmesser

Modell	d (mm)																			
	3	4	5	6	8	10	12	14	15	16	18	19	20	22	24	25	28	30	32	35
ZOC12-A	•	•	•																	
ZOC16-A	•	•	•	•																
ZOC20-A		•	•	•	•															
ZOC25-A			•	•	•	•														
ZOC32-A				•	•	•	•	•												
ZOC43-A					•	•	•	•	•	•	•	•								
ZOC53-A						•	•	•	•	•	•	•	•	•	•	•				
ZOC57-A									•	•	•	•	•	•	•	•	•	•		
ZOC70-A										•	•	•	•	•	•	•	•	•	•	•

Bestellbeispiel

Nabe ZOC25 Ø8, Nabe ZOC25 Ø10, Übertragungsscheibe OM25-AT (Werkstoff Acetal)
 Oldham-Kupplung Größe 25, Bohrungen 8, 10, wahlweise mit Nut nach DIN 6885/1

Oldham-Kupplung ZOS-A

Kompakte Stellschraubenausführung

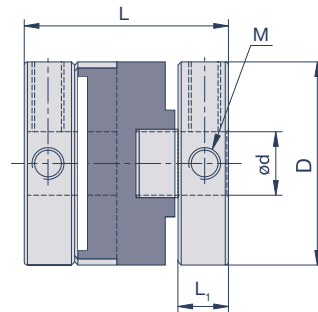

Spezifikationen

Modell	D mm	L mm	L ₁ mm	M	T _A Nm	max. rpm min ⁻¹	T _{KN} Nm	C _T Nm/rad	g g	Verlagerungen			
										angular °	radial _{norm} mm	radial _{max} mm	axial mm
ZOS6-A	5,9	8,4	2,5	M2	0,3	4.500	0,2	5	0,5	1,5	0,1	0,5	0,05
ZOS8-A	7,9	9,8	2,5	M2	0,3	4.500	0,5	10	0,9	1,5	0,1	0,7	0,05
ZOS10-A	9,9	10,4	2,9	M2	0,3	4.500	0,7	25	1,7	1,5	0,1	0,9	0,05
ZOS12-A	11,9	14,5	3,9	M3	0,7	4.500	0,9	55	3	1,5	0,2	1	0,05
ZOS16-A	16	18	4,7	M3	0,7	4.500	1	65	7	1,5	0,2	1	0,1
ZOS20-A	20	20	5,1	M4	1,7	4.500	1,5	120	12	1,5	0,2	1,5	0,1
ZOS25-A	25,5	25,7	6,9	M4	1,7	4.500	2,5	200	24	1,5	0,2	2	0,1
ZOS32-A	32	32	8	M5	4	4.500	7	620	41	1,5	0,2	2,5	0,15

M= Schraubengröße, T_A= Schraubenanzugsmoment, T_{KN}= Kupplungsstufenmoment, C_T= Drehfedersteife, g= Masse
 radial_{norm} = Werte für Verlagerungen gelten bei einer Drehzahl von 3.000 min⁻¹. Die Werte gewährleisten die spielfreie Funktion über die gesamte Lebensdauer.
 radial_{max} = Max. zulässige Werte bei langsamer Drehzahl bzw. im Schritt- oder Taktbetrieb

Bohrungsdurchmesser

Modell	d (mm)											
	1	2	3	4	5	6	8	10	12	14	15	
ZOS6-A	•	•										
ZOS8-A	•	•	•									
ZOS10-A		•	•	•								
ZOS12-A			•	•	•							
ZOS16-A			•	•	•	•						
ZOS20-A				•	•	•	•					
ZOS25-A					•	•	•	•				
ZOS32-A						•	•	•	•	•	•	•

Bestellbeispiel

Nabe ZOS25 Ø8, Nabe ZOS25 Ø10, Übertragungsscheibe OM25-AT (Werkstoff Acetal)
 Oldham-Kupplung Größe 25, Bohrungen 8, 10, wahlweise mit Nut nach DIN 6885/1

Technische Daten

Oldham-Kupplung MOCT-SS

Klemmnabenausführung EDELSTAHL

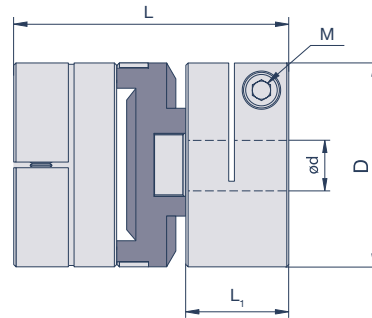
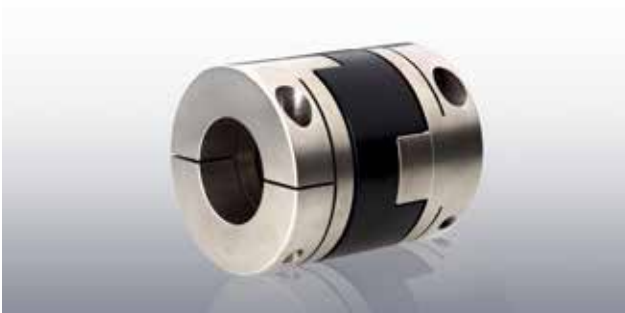

Spezifikationen

Modell	D mm	L mm	L ₁ mm	M	T _A Nm	max. rpm min ⁻¹	T _{KN} Nm	C _T Nm/rad	g	Verlagerungen			
										angular °	radial _{norm} mm	radial _{max} mm	axial mm
MOCT19-SS	19,1	25,4	9,7	M2,5	0,73	4.500	2,25	150	13	0,5	0,2	1,91	0,1
MOCT25-SS	25,4	31,8	11,9	M3	1,1	4.500	4,75	200	31	0,5	0,2	2,54	0,1
MOCT33-SS	33,3	47,6	15	M3	1,1	4.500	8	720	74	0,5	0,2	3,33	0,15
MOCT41-SS	41,3	50,8	18	M4	2,5	4.500	14,75	850	142	0,5	0,25	4,13	0,15
MOCT51-SS	50,8	59,7	20,8	M5	5,4	4.500	28,5	1.300	208	0,5	0,25	5,08	0,2
MOCT57-SS	57,2	78,7	28,7	M6	9,6	4.500	42,5	2.150	361	0,5	0,25	5,72	0,2

M= Schraubengröße, T_A= Schraubenanzugsmoment, T_{KN}= Kupplungsennmoment, C_T= Drehfedersteife, g= Masse

radial_{norm}= Werte für Verlagerungen gelten bei einer Drehzahl von 3.000 min⁻¹. Die Werte gewährleisten die spielfreie Funktion über die gesamte Lebensdauer.
radial_{max}= Max. zulässige Werte bei langsamer Drehzahl bzw. im Schritt- oder Taktbetrieb

Bohrungsdurchmesser

Modell	d (mm)																								
	3	4	5	6	8	10	12	14	15	16	18	19	20	22	24	25	28	30	32	35	40	45	50	60	
MOCT19-SS		•	•	•	•																				
MOCT25-SS					•	•	•	•																	
MOCT33-SS						•	•	•	•	•	•														
MOCT41-SS							•	•	•	•	•	•	•	•											
MOCT51-SS									•	•	•	•	•	•	•	•	•								
MOCT57-SS											•	•	•	•	•	•	•	•	•	•					

Bestellbeispiel

Nabe MOCT19-4-SS, Nabe MOCT19-6-SS, Übertragungsscheibe OD16-AT (Werkstoff Acetal)

Oldham-Kupplung Größe 19, Bohrungen 4, 6, wahlweise mit Nut nach DIN 6885/1

Oldham-Kupplung MOCT-SS

Klemmnabenausführung EDELSTAHL mit Übertragungsscheibe aus PEEK

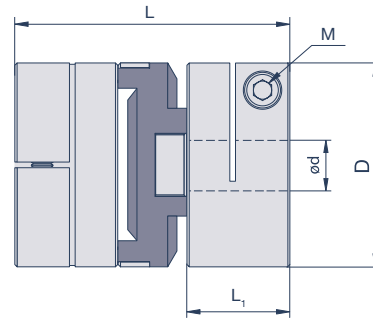
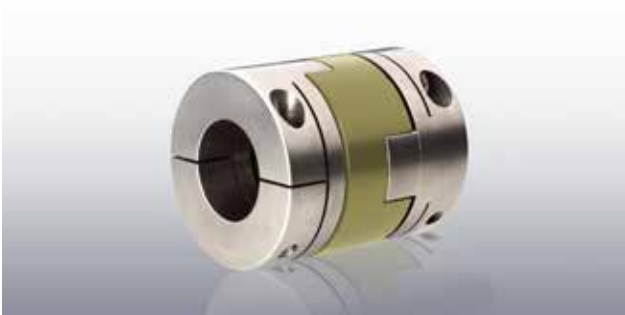

Spezifikationen

Modell	D mm	L mm	L ₁ mm	M	T _A Nm	max. rpm min ⁻¹	T _{KN} Nm	C _T Nm/rad	g	Verlagerungen			
										angular °	radial _{nom} mm	radial _{max} mm	axial mm
MOCT19-SS	19,1	25,4	9,7	M2,5	0,73	4.500	2,25	150	13	0,5	0,2	1,91	0,1
MOCT25-SS	25,4	31,8	11,9	M3	1,1	4.500	4,75	200	31	0,5	0,2	2,54	0,1
MOCT33-SS	33,3	47,6	15	M3	1,1	4.500	8	720	74	0,5	0,2	3,33	0,15
MOCT41-SS	41,3	50,8	18	M4	2,5	4.500	14,75	850	142	0,5	0,25	4,13	0,15
MOCT51-SS	50,8	59,7	20,8	M5	5,4	4.500	28,5	1.300	208	0,5	0,25	5,08	0,2
MOCT57-SS	57,2	78,7	28,7	M6	9,6	4.500	42,5	2.150	361	0,5	0,25	5,72	0,2

M= Schraubengröße, T_A= Schraubenanzugsmoment, T_{KN}= Kupplungsennmoment, C_T= Drehfedersteife, g= Masse

radial_{nom} = Werte für Verlagerungen gelten bei einer Drehzahl von 3.000 min⁻¹. Die Werte gewährleisten die spielfreie Funktion über die gesamte Lebensdauer.

radial_{max} = Max. zulässige Werte bei langsamer Drehzahl bzw. im Schritt- oder Taktbetrieb

Bohrungsdurchmesser

Modell	d (mm)																								
	3	4	5	6	8	10	12	14	15	16	18	19	20	22	24	25	28	30	32	35	40	45	50	60	
MOCT19-SS		•	•	•	•																				
MOCT25-SS				•	•	•	•																		
MOCT33-SS					•	•	•	•	•	•															
MOCT41-SS						•	•	•	•	•	•	•	•												
MOCT51-SS								•	•	•	•	•	•	•	•	•									
MOCT57-SS										•	•	•	•	•	•	•	•	•	•						

Bestellbeispiel

Nabe MOCT19-4-SS, Nabe MOCT19-6-SS, Übertragungsscheibe OD16-PEK (Werkstoff PEEK)

Oldham-Kupplung Größe 19, Bohrungen 4, 6, wahlweise mit Nut nach DIN 6885/1

Auswahlablauf

Bei der Auswahl der Oldham-Kupplung spielen verschiedene technische Parameter eine entscheidende Rolle. Parameter wie maximale Drehzahlen, auftretende Wellenverlagerungen und Antriebsmoment sollten berücksichtigt werden. Überschlägig kann die erforderliche Kupplungsgröße nach folgender Formel berechnet werden:

$$T_{KN} > T_A \times C_B$$

Das Nenndrehmoment T_{KN} der ausgewählten Kupplungsgröße sollte größer sein als das Antriebsmoment T_A in Nm (ergibt sich aus der Herstellerangabe des Antriebsmotors) multipliziert mit dem Betriebsfaktor der Anwendung.

Lastdauer und resultierender Betriebsfaktor

	Kurzzeitige Last	1 Stunde pro Tag	3 Stunden pro Tag	6 Stunden pro Tag	Ganztägig
Faktor C_B	1,0	1,5	2,0	3,0	4,0

Bitte beachten Sie bei der gewählten Kupplungsgröße die maximal zulässigen Bohrungsdurchmesser und die entsprechende Verlagerungskapazität. Diese entnehmen Sie bitte aus der Tabelle der entsprechenden Kupplungsgröße.

Allgemeine technische Angaben

Material

Naben MOCT/MOST-A: Hochfestes Aluminium 3.4365 AlZn5.5MgCu oder 3.1355 AlCuMg2 zusätzlich korrosionsschutz eloxiert

Naben ZOC/ZOS-A: Hochfestes Aluminium EN AW-2024-AlCu4Mg1 zusätzlich korrosionsschutz eloxiert

Übertragungsscheiben: Polyacetal

Klemmschrauben: DIN 912 12.9

Stellschrauben: DIN 916

Naben MOCT-SS: Edelstahl 1.4305 X10CrNiS18-9

Klemmschrauben: DIN 912 A2

Übertragungsscheiben: Polyacetal oder optional PEEK

Temperaturbereich

Acetal: -25°C bis +70°C

PEEK: -25°C bis +148°C

Montagehinweise

Die Oldham-Kupplung ist durch ihre axiale Steckbarkeit montagefreundlich.

Stellen Sie bei der Montage sicher, dass die tatsächliche Verlagerung die zulässigen Verlagerungswerte der Oldham-Kupplung nicht überschreiten. Schieben Sie die Naben auf die beiden zu verbindenden Wellen. Positionieren Sie die erste Nabe bündig mit der Innenfläche zum Wellenende und ziehen Sie die Schraube der ersten Nabe an. Schieben Sie nun die Übertragungsscheibe radial auf diese bereits fixierte Nabe. Stecken Sie nun eine Fühlerlehre mit dem Maß der jeweiligen maximalen axialen Verlagerung in den Nutgrund der Übertragungsscheibe. Verschieben Sie nun die zweite Nabe vollständig in die Nut der Übertragungsscheibe ein und ziehen die Schrauben fest an. Entfernen Sie nun

die Fühlerlehre. Das Schraubenanzugsmoment entnehmen Sie bitte der jeweiligen Kupplungsgröße in der Tabellenseite.





Spezielles „micro rounding“ für höhere Winkelverlagerung bei Version ZOC und ZOS

Antriebstechnische Komponenten einfach und bequem bestellen: der Orbit Webshop. Sie können zeitsparend aus unserem umfangreichen Programm an Ausgleichkupplungen, Klemmringen, starren Kupplungen sowie Kegelradgetrieben die passenden Produkte bestellen. Sie können hierzu alternativ über verschiedene Funktionen vorgehen.

Neben der Möglichkeit der direkten Eingabe der Artikelnummer können Sie ebenfalls über eine Volltextsuche zum passenden Produkt gelangen. Oder Sie nutzen den übersichtlichen und strukturierten Aufbau zur gezielten Produktdefinition.

shop.orbit-antriebstechnik.de

		
<p>Willkommen in unserem Shop. Es erwartet Sie ein umfangreiches Programm an antriebstechnischen Produkten.</p>	<p>Sie können Produkte alternativ über Ihnen bekannte Artikelbezeichnungen, Funktionsprinzipien oder Artikelnummern einfach auswählen.</p>	<p>Ebenfalls haben wir für Sie die Produkte nach Kategorien einfach und strukturiert geordnet.</p>
		
<p>In Listen- oder Galerieansicht erhalten Sie sofort die jeweiligen Produkte einer Kategorie geordnet mit jeweils wichtigen technischen Features, nach denen Sie auch gesondert filtern können.</p>	<p>Zusätzliche technische Infos finden Sie für jedes einzelne Produkt. Detailseiten ermöglichen Ihnen umfangreiche Downloadmöglichkeiten wie CAD und Datenblätter.</p>	<p>Gewünschte Menge eingeben und die Artikel in den Warenkorb legen. Noch die gewünschte Zahlungsweise und eventuell alternative Lieferadresse eingeben und schon ist der Einkauf getätigt.</p>



Kontakt

ORBIT GmbH Antriebstechnik
Wilhelm-Mast-Straße 15
38304 Wolfenbüttel

Tel.: +49 5331 9552-530
Fax: +49 5331 9552-533

E-Mail: info@orbit-antriebstechnik.de
Web: www.orbit-antriebstechnik.de
Shop: shop.orbit-antriebstechnik.de